



A150670

A150669

A150668

A150671

A150672

A150673



FRANÇAIS

Table des matières

1. Sécurité	38
1.1 Explication des symboles	38
1.2 Consignes de sécurité	39
1.3 Utilisation conforme	43
2. Généralités	44
2.1 Responsabilité et garantie	44
2.2 Protection des droits d'auteur	44
2.3 Déclaration de conformité	44
3. Transport, emballage et stockage	45
3.1 Inspection suite au transport	45
3.2 Emballage	45
3.3 Stockage	45
4. Caractéristiques techniques	46
4.1 Indications techniques	46
4.2 Aperçu des composants	47
5. Installation et utilisation	48
5.1 Installation	48
5.2 Utilisation	50
6. Nettoyage et entretien	52
7. Anomalies de fonctionnement	53
8. Elimination des éléments usés	54

Bartscher GmbH
Franz-Kleine-Str. 28
33154 Salzkotten
Allemagne

Tél.: +49 (0) 5258 971-0
Fax: +49 (0) 5258 971-120



Avant d'utiliser l'appareil, lire attentivement la notice d'utilisation et la conserver en un lieu facilement accessible !

La présente notice d'utilisation décrit l'installation, la manipulation et la maintenance de l'appareil, elle sert de source d'informations et d'ouvrage de référence.

La connaissance du contenu de la présente notice d'utilisation constitue une des conditions qui vous permet de vous protéger contre les risques, d'éviter les erreurs et, par conséquent, d'assurer une utilisation sûre et à l'abri des pannes.

En outre, il convient de respecter les consignes locales de prévention des accidents et les dispositions générales de sécurité valables pour l'utilisation de l'appareil.

La présente notice d'utilisation fait partie intégrante du produit; la conserver à proximité de l'appareil afin que le personnel d'installation, de commande, de maintenance et de nettoyage puisse y accéder en tout temps pour une future consultation.

En présentant l'appareil à une tierce personne, penser à présenter également la notice d'utilisation.

1. Sécurité

L'appareil est conçu d'après les règles techniques valables actuellement. Néanmoins, celui-ci peut comporter des risques en cas d'utilisation non conforme ou inappropriée.

Toute personne utilisant cet appareil doit respecter les instructions et recommandations présentées dans la présente notice d'utilisation.

1.1 Explication des symboles

Les consignes de sécurité et informations techniques importantes concernant l'appareil sont indiquées dans la présente notice d'utilisation par des symboles. Il est impératif de respecter ces consignes afin d'éviter les accidents ou les dommages corporels et matériels.



DANGER !

Cette indication attire l'attention sur un danger imminent qui peut entraîner des blessures graves ou la mort.



AVERTISSEMENT !

Cette indication indique des situations dangereuses qui peuvent causer des blessures graves ou la mort.



SURFACES CHAUDES !

Ce symbole en avertit l'utilisateur durant le fonctionnement de l'appareil.
Tout non-respect entraîne des risques de brûlures!



ATTENTION !

Cette indication désigne des situations dangereuses éventuelles qui peuvent entraîner des blessures mineures ou des dommages, un mauvais fonctionnement et / ou défaut de fonctionnement de l'équipement.



INDICATION !

Cette indication désigne des conseils et des informations à suivre pour un fonctionnement efficace et sans défaut de l'appareil.

1.2 Consignes de sécurité

- L'appareil n'est pas destiné à être utilisé par des personnes (y compris les enfants) aux moyens physiques, sensoriels ou intellectuels limités, ou sans expérience suffisante et/ou sans connaissances suffisantes, à moins que ces personnes se trouvent sous la surveillance d'une personne responsable de leur sécurité ou qu'elles obtiennent de cette personne les indications pour utiliser l'appareil.
- Les enfants devraient se trouver sous surveillance afin d'être sûr qu'ils ne s'amuse pas avec l'appareil.
- **Ne jamais** laisser l'appareil sans surveillance lorsqu'il est en marche.
- N'utiliser l'appareil que dans des locaux fermés.
- L'appareil n'est pas conçu pour une utilisation avec un minuteur intégré ou une télécommande.
- N'utiliser l'appareil que lorsque celui-ci est en parfait état de sécurité et de fonctionnement.
- Veuillez empêcher que les matériaux d'emballage tels que sacs plastiques ou éléments en polyester expansé soient à la portée des enfants. **Risque d'étouffement !**

- Toute intervention de maintenance ou de réparation ne doit être effectuée que par un spécialiste ou un atelier spécialisé qui utilise les pièces de rechange et les accessoires d'origine. **Ne tentez jamais de réparer vous-même l'appareil !**
- N'utiliser aucun accessoire ou aucune pièce détachée non recommandés par le fabricant. Ceux-ci pourraient présenter un danger pour l'utilisateur ou endommager l'appareil et entraîner des dommages corporels, en plus la garantie expire.
- Pour éviter tout risque et garantir une performance optimale de l'appareil, celui-ci ne doit être ni modifié ni transformé sans autorisation expresse du fabricant.



DANGER ! Risque de choc électrique ou d'électrocution !

Afin d'éviter tout risque, suivre les recommandations de sécurité ci-dessous.

- Eviter tout contact du câble avec des sources de chaleur et des objets pointus. Ne pas laisser le câble pendre d'une table ou de tout autre plan de travail. Veiller à ce que personne ne puisse marcher ou trébucher sur le câble.
- Ne pas plier, tordre, emmêler le câble d'alimentation; toujours le garder tendu. Ne jamais placer l'appareil ou tout autre objet sur le câble d'alimentation.
- Ne pas poser le cordon d'alimentation sur un tapis, une moquette ni sur aucun autre matériau inflammable. Ne pas couvrir le cordon d'alimentation. Le cordon d'alimentation ne doit pas être dans la zone de travail et ne peut pas être immergé dans l'eau ni aucun autre liquide.

- Le câble d'alimentation doit être régulièrement contrôlé afin de vérifier s'il n'est pas endommagé. Ne pas utiliser l'appareil si le câble d'alimentation est endommagé. Si le câble d'alimentation est endommagé, le faire remplacer par le service d'entretien ou un électricien qualifié, afin d'éviter les risques.
- Débrancher toujours le cordon d'alimentation uniquement en tenant la fiche.
- Ne jamais transporter, déplacer ou soulever l'appareil à l'aide du cordon d'alimentation.
- En aucun cas n'ouvrir l'enceinte de l'appareil. Si les connexions électriques sont modifiées, ou si la construction du système mécanique ou électrique est manipulée, il y a **risque d'électrocution ou de choc électrique**.
- Ne pas utiliser de détergents caustiques et veiller à ce que l'eau ne pénètre pas à l'intérieur de l'appareil.
- Ne jamais utiliser l'appareil avec les mains humides ou en vous tenant sur un sol mouillé.
- Débrancher l'appareil de l'alimentation.
 - lorsque l'appareil n'est pas utilisé,
 - lorsqu'un mauvais fonctionnement apparaît au cours de l'utilisation,
 - avant de nettoyer l'appareil.



SURFACES CHAUDES! Risques de brûlure !

Afin d'éviter tout risque, suivre les recommandations de sécurité ci-dessous.

- Lors du fonctionnement le boîtier de l'appareil et les plaques se chauffent fortement. Ne pas les toucher avec les mains nues. Pour ouvrir l'appareil, utiliser la poignée. Pour placer et retirer les plats, utiliser des ustensiles de cuisine appropriés.

- Une fois éteint, l'appareil reste encore chaud un certain temps, avant son nettoyage, son déplacement ou son transport, attendre jusqu'à ce qu'il refroidisse suffisamment.
- Ne **jamais** déplacer l'appareil lors de son fonctionnement.



AVERTISSEMENT ! Risque d'incendie ou d'explosion !

Afin d'éviter tout risque, suivre les recommandations de sécurité ci-dessous.

- Pour éviter des risques d'incendie et l'endommagement de l'appareil, ne **jamais** placer des ustensiles de cuisine, des serviettes, du papier, etc. sur la plaque de cuisson.
- Ne **jamais** utiliser l'appareil à proximité des produits inflammables (par exemple l'essence, les spiritueux, l'alcool, etc.). La haute température peut provoquer leur évaporation et en conséquence, au contact d'une source d'inflammation, cela peut entraîner une déflagration et causer des dommages corporels et matériels.
- En cas d'incendie, avant d'entreprendre les actions nécessaires pour éteindre le feu, couper l'alimentation électrique de l'appareil. Assurer une circulation d'air frais suffisante.

Attention : Ne pas arroser l'appareil avec de l'eau si l'alimentation n'est pas coupée : **Risque d'électrocution !**

1.3 Utilisation conforme



ATTENTION !

L'appareil a été conçu et fabriqué pour un usage industriel et pour les cuisines. Il ne doit être manipulé que par un personnel qualifié.

La sécurité d'utilisation de l'appareil n'est garantie que si l'utilisation est conforme à la destination, en conformité avec les données figurant dans ce manuel d'instruction.

Tous les travaux techniques, ainsi que le montage et la maintenance ne peuvent être effectués que par le personnel d'un service qualifié.

Contact grill **ne** destiné **qu'à** griller des plats.



ATTENTION !

Toute autre utilisation que celle indiquée et/ou toute utilisation différente de l'appareil est interdite et est considérée comme non conforme. Les prétentions de tous types contre le fabricant et/ou ses fondés de pouvoir par suite de dommages résultant d'une utilisation non conforme de l'appareil sont exclues.

L'exploitant est seul responsable en cas de dommages liés à une utilisation non conforme.

2. Généralités

2.1 Responsabilité et garantie

Toutes les indications et consignes contenues dans la présente notice d'utilisation ont été réunies en tenant compte des prescriptions en vigueur, du niveau actuel de développement technique ainsi que de nos connaissances et expériences de plusieurs années.

Les traductions de la notice d'utilisation ont été également effectuées consciencieusement.

Nous déclinons toutefois toute responsabilité en cas d'erreurs de traduction.

La version allemande ci-jointe de la présente notice d'utilisation fait foi.

Le contenu effectif de la livraison peut différer éventuellement des explications décrites ici et des représentations graphiques pour les modèles spéciaux, lorsque vous bénéficiez d'options de commande supplémentaires, ou liées aux dernières modifications techniques.



ATTENTION !

Avant de commencer toute activité en lien avec l'appareil, et surtout avant de l'utiliser, lire attentivement ce mode d'emploi !

Le fabricant **n'est pas tenu responsable** de tout dommage ou dysfonctionnement dus à :

- un non respect des indications de mise en service et de nettoyage ;
- une utilisation non conforme à l'utilisation de base ;
- des réparations effectuées par l'utilisateur ;
- l'utilisation de pièces de rechange non approuvées.

Nous nous réservons le droit d'apporter des modifications techniques sur le produit pour améliorer ses qualités fonctionnelles et son développement.

2.2 Protection des droits d'auteur

La notice d'utilisation et les textes, les dessins, figures et autres représentations qui y sont contenus sont protégés par la loi sur les droits d'auteur. Les reproductions de tous types et de toutes formes – même partielles – ainsi que l'exploitation et/ou la transmission de son contenu ne sont pas permises sans autorisation écrite du fabricant. Toute violation de ces dispositions ouvre droit à des dommages et intérêts. Les autres droits demeurent réservés.



INDICATION !

Les indications du contenu, les textes, dessins, figures et autres représentations sont protégés par les droits d'auteur et soumis à d'autres droits de propriété industrielle. Toute exploitation abusive est passible de peine.

2.3 Déclaration de conformité



L'appareil correspond aux normes et directives actuelles de l'Union européenne. Nous l'attestons dans la déclaration de conformité CE. Nous vous ferons volontiers parvenir sur demande la déclaration de conformité correspondante.

3. Transport, emballage et stockage

3.1 Inspection suite au transport

Vérifier l'intégralité et l'absence de dommages dus au transport dès réception du produit. En cas de dommages identifiables extérieurement dus au transport, refuser ou accepter le produit livré uniquement sous réserve.

Noter l'étendue du dommage sur les documents de transport/le bon de livraison du transporteur. Engager une réclamation.

Dès détection des défauts cachés, formuler immédiatement une réclamation, les prétentions à dommages et intérêts étant valables uniquement dans les délais prescrits.

3.2 Emballage

Ne jeter le carton extérieur de l'appareil. Vous en avez besoin éventuellement pour garder l'appareil, lors d'un déménagement ou lorsque vous devez envoyer l'appareil à notre service après-vente en cas d'éventuels dommages. Retirer complètement les emballages extérieur et intérieur avant la mise en service de l'appareil.



INDICATION !

Si vous désirez éliminer l'emballage, respectez les consignes en vigueur dans votre pays. Réintroduisez les matériaux d'emballage récupérables dans le circuit de recyclage.

Contrôlez si l'appareil et les accessoires sont complets. S'il devait manquer des éléments, veuillez contacter notre service après-vente.

3.3 Stockage

Garder les emballages fermés jusqu'à l'installation de l'appareil et en respectant les indications d'installation et de stockage apposées à l'extérieur.

Stocker les emballages uniquement dans les conditions suivantes :

- ne pas garder les emballages à l'extérieur,
- les tenir à l'abri de l'humidité et de la poussière,
- ne pas les exposer aux fluides agressifs,
- les protéger des rayons du soleil,
- éviter les secousses mécaniques,
- en cas de stockage prolongé (> 3 mois), contrôler régulièrement l'état général de tous les éléments et de l'emballage, si nécessaire, les rafraîchir et les renouveler.

4. Caractéristiques techniques

4.1 Indications techniques

Désignation	Grill contact électrique		
Code-No. :	A150670	A150669	A150668
Plaques de grillage:	a ailettes	lisses	supérieure à ailettes, inférieure lisse
Matériau :	Boîtier acier chrome-nickel, plaques fonte		
Réglage de la température :	50 °C - 300 °C		
Alimentation :	1,8 kW / 230 V 50/60 Hz		
Dimensions :	L 290 x P 370 x H 200 mm		
Dimensions de la plaque supérieure :	L 214 x P 214 mm		
Dimensions de la plaque inférieure :	L 220 x P 235 mm		
Poids :	14 kg		
Accessoires :	brosse de nettoyage		

Désignation	Grill contact électrique double		
Code-No. :	A150671	A150672	A150673
Plaques de grillage:	a ailettes	lisses	supérieure à ailettes, inférieure lisse
Matériau :	Boîtier acier chrome-nickel, plaques fonte		
Réglage de la température :	50 °C - 300 °C		
Alimentation :	3,6 kW / 230 V 50/60 Hz		
Dimensions :	L 570 x P 370 x H 200 mm		
Dimensions de la plaque supérieure :	L 215 x P 215 mm		
Dimensions de la plaque inférieure :	L 470 x P 230 mm		
Poids :	26 kg		
Accessoires :	brosse de nettoyage		

Sous réserve de modifications !

4.2 Aperçu des composants

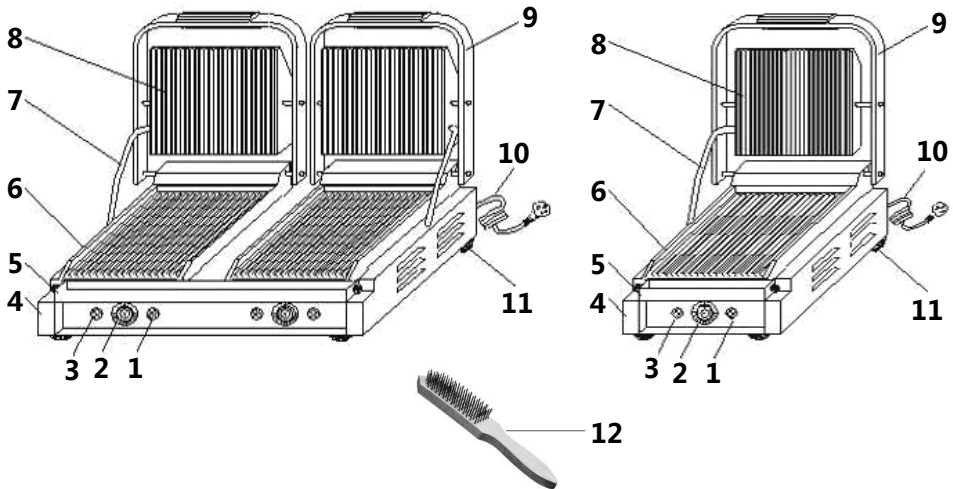

- 1** Voyant témoin température (rouge)
- 2** Bouton de réglage de la température
- 3** Voyant témoin alimentation (vert)
- 4** Boîtier inférieur
- 5** Bac de récupération d'huile
- 6** Plaque inférieure
- 7** Conduit pour le câble
- 8** Plaque supérieure
- 9** Poignée d'utilisation
- 10** Câble d'alimentation
- 11** Pieds caoutchoutiques
- 12** Brosse de nettoyage

5. Installation et utilisation

5.1 Installation



ATTENTION !

Tous les travaux d'installation, de raccordements et d'entretien sur l'appareil peuvent être réalisés par un technicien qualifié et autorisé, conformément à la réglementation internationale, nationale et locale en vigueur.

Mise en place

- Déballez l'appareil et recyclez tout l'emballage conformément à la loi en vigueur dans le pays d'installation.
- Placer l'appareil dans une pièce bien aérée ou sous une hotte, afin d'évacuer correctement les fumées dégagées lors de la préparation des plats.
- Placer l'appareil sur une surface plate, stable, sèche et imperméable, résistante aux températures élevées.
- Ne **jamais** placer l'appareil sur une surface inflammable.
- Ne **jamais** placer l'appareil dans un environnement humide ou mouillé.
- L'emplacement de l'appareil doit être facilement accessible et assez grand pour permettre une libre utilisation de l'appareil et une circulation de l'air correcte.
- Ne **jamais** placer l'appareil directement contre les parois, les murs, les meubles ou autres objets fabriqués en matières inflammables. Assurer une distance d'au moins 10 cm du mur ou autres objets, sur les côtés et à l'arrière de l'appareil. Respecter la réglementation en matière d'incendie.
- S'il est impossible d'assurer la distance donnée, entreprendre les mesures de protection nécessaires (par exemple utiliser une feuille de matière résistante aux températures élevées) qui permettront de maintenir une plage de températures des murs afin d'éviter tout risque.
- Retirer le film de protection de l'appareil avant sa mise en marche. Le film doit être retiré délicatement pour ne pas laisser des restes de colle. Enlever les restes de colle éventuelles à l'aide d'un diluant.



ATTENTION !

Ne jamais retirer la plaque signalétique ni les étiquettes d'avertissement de l'appareil.

Branchement



DANGER ! Risque d'électrocution ou de choc électrique !

En cas d'installation non conforme, l'appareil peut entraîner des blessures !

Avant l'installation, veuillez comparer les données du réseau local de distribution d'énergie avec les données techniques de l'appareil (voire la plaque signalétique).

Ne brancher l'appareil qu'en cas de pleine conformité !

- Chaque câble électrique de la prise doit être protégé à au moins 16A. Ne brancher l'appareil que directement à une prise au mur ; n'utiliser aucun répartisseur ni aucune prise multiple.
- Placer l'appareil de manière à avoir un accès facile à la prise de courant afin de pouvoir le débrancher rapidement en cas de nécessité.
- Une broche de mise à la terre se trouve sur la face arrière de l'appareil. Relier le câble de mise à la terre à un câble en cuivre (d'une section d'au moins 2 mm²) en accord avec les prescriptions générales de sécurité en vigueur.
- Brancher le gril double sur deux prises de courant individuelles.

5.2 Utilisation

- Brancher l'appareil sur une prise de courant individuelle.
- Le voyant lumineux vert d'alimentation s'allume.
- L'appareil est doté d'un bouton de réglage rotatif pour la température. La température réglage se situe entre 50 °C et 300 °C. Il est recommandé de respecter une température de service maximale entre 200 °C et 250 °C.
- Lorsqu'une température désirée est fixée à l'aide du régulateur de température le voyant lumineux rouge de température s'allume.
- Après avoir allumé l'appareil, celui-ci nécessite env. 10 minutes pour atteindre la température de 250 °C.
- Dès que la température sera atteinte, le voyant témoin de température rouge s'éteindra.
- Lorsque la température baisse de 10 °C, l'appareil commence à se rechauffer et le voyant témoin de température rouge se rallume.
- Soulever maintenant la plaque supérieure au moyen de la poignée d'utilisation dans une position appropriée. Verser un peu d'huile végétale sur la plaque inférieure et y placer de la viande et à mesure les aliments à griller. Fermer les plaques du grill. Surveiller les aliments à griller jusqu'à la fin de la grillade.



SURFACES CHAUDES! Risque de brûlures !

Pendant le service, également les côtés extérieurs et la surface du grill contact chauffent beaucoup. Ne jamais toucher l'appareil pendant son fonctionnement ou peu après. Ne jamais utiliser l'appareil dans une position inclinée.

- Un bac de récupération pour les graisses végétales et animales se trouve sur la face de la plaque inférieure. Ne vider ce bac qu'après l'appareil, le bac de récupération et son contenu sont refroidis.



AVERTISSEMENT ! Risque de brûlures !

Protéger les mains et le visage d'éclaboussures de graisse éventuelles !

- Eviter l'utilisation d'objets durs ou tranchants pour empêcher l'endommagement de la surface ou des éléments d'utilisation.
- Après que la grillade est terminée, mettre le bouton de réglage de la température sur „0“. Enlever les aliments grillés et retirer la fiche secteur.



ATTENTION !

L'appareil est muni d'un system sécurité contre le surchauffement.

Une fois le système sécurité contre le surchauffement est mis en marche débrancher l'appareil (retirer la fiche de la prise de courant !) et laisser celui-ci refroidir.

Appuyer sur la touche RESET au fond de l'appareil.

Si le système sécurité contre le surchauffement se met en marche fréquemment et les intervalles sont assez courts contacter le service après-vente.

- Si l'appareil n'est plus utilisé, le débrancher (retirer la prise de courant!).

6. Nettoyage et entretien



AVERTISSEMENT !

Avant le nettoyage, éteindre l'appareil à l'aide de l'interrupteur MARCHE/ARRÊT et débrancher l'alimentation électrique. Attendre que l'appareil refroidisse.

Ne jamais laver l'appareil en utilisant un jet d'eau sous pression !

Veiller à ce que l'eau ne pénètre pas à l'intérieur de l'appareil.

- Nettoyer l'appareil après toute utilisation.
- Utiliser uniquement un chiffon doux et ne **jamais** utiliser une sorte de chiffon ou d'éponge gros sous risque de rayer l'appareil.
- Ne **jamais** utiliser de détergents agressifs ou de sprays.
- Nettoyer l'extérieur du boîtier, de la poignée d'utilisation et de la plaque supérieure à l'aide d'un chiffon mouillé. En cas de fortes impuretés il est possible d'utiliser un détergent doux.
- Nettoyer l'intérieur des plaques de grillage avec un chiffon doux et humide et avec un détergent doux.
- Nettoyer l'intérieur des plaques avec rainures en utilisant de l'eau tiède et un chiffon mouillé.
- Enlever des encrassements sur les plaques avec rainures en utilisant la brosse fournie avec l'appareil.
- En cas de fortes salissures, graisser les plaques encore tièdes avec de l'huile, laisser agir quelques minutes, puis essuyer les plaques du grill avec un chiffon doux.
- Nettoyer le bac de récupération des graisses avec de l'eau tiède et un détergent doux. Procéder prudemment en nettoyant le bac de récupération des graisses amovible. Toujours laisser refroidir la graisse avant l'éliminer.
- Après le nettoyage, utilisez un chiffon doux et sec pour sécher et polir la surface.

Entreposage de l'appareil

- Si l'appareil n'est pas utilisé pendant une longue période, il doit être nettoyé comme décrit ci-dessus et entreposé dans un endroit sec et propre, à l'abri du gel et du soleil et hors de portée des enfants. Ne pas placer d'objets lourds sur l'appareil.

7. Anomalies de fonctionnement

En cas d'anomalies dans le fonctionnement de l'appareil, débrancher le courant électrique (retirer la prise de courant!). En se référant au tableau ci-dessous, vérifier s'il est possible d'éliminer les défaillances sans faire appel aux techniciens et sans en informer le vendeur.

Dysfonctionnement	Cause	Solution
Plaques de grill ne chauffent pas bien que l'appareil soit mis en marche et le voyant lumineux rouge de température soit allumé.	<ul style="list-style-type: none"> • Régulateur de température est délabré. • Au moins une des câbles chauffante est délabrée. • Système sécurité contre le surchauffement est mis en marche. 	<ul style="list-style-type: none"> • Contacter le commerçant. • Contacter le commerçant. • Laisser l'appareil refroidir, appuyer sur la touche RESET au fond de l'appareil.
Appareil mis en marche, température sélectionnée à l'aide du régulateur de température, voyant lumineux rouge de température allumé mais la température désirée n'est pas en mesure d'être atteinte.	<ul style="list-style-type: none"> • Bouton de réglage de la température est délabré. 	<ul style="list-style-type: none"> • Contacter le commerçant.
Voyant lumineux rouge de température ne s'allume pas bien que l'appareil soit mis en marche et grille normalement.	<ul style="list-style-type: none"> • Voyant lumineux de température est délabré. 	<ul style="list-style-type: none"> • Contacter le commerçant.
Appareil est mis en marche mais voyant lumineux vert d'alimentation ne s'allume pas.	<ul style="list-style-type: none"> • Alimentation en énergie électrique est atypique ou discontinue. • Coupe-circuit est brûlé. 	<ul style="list-style-type: none"> • Contrôler l'alimentation et le cordon d'alimentation pour éliminer son endommagement. • Contacter le commerçant.

Si les anomalies de fonctionnement ne peuvent pas être éliminées:

- **ne pas** ouvrir le boîtier,
- appeler le service de maintenance ou contacter le vendeur en donnant les informations suivantes:
 - type de dommage; numéro de l'article et numéro de série (voir la plaque signalétique à l'arrière de l'appareil).

8. Elimination des éléments usés

Appareils usagés

Procéder à l'élimination de l'appareil usagé à la fin de sa durée de vie conformément aux prescriptions nationales. Il est recommandé de contacter une entreprise spécialisée dans la gestion des éléments usés ou de contacter le département d'élimination de votre commune.



AVERTISSEMENT !

Afin d'exclure l'abus et les risques encourus, rendre l'appareil usagé inutilisable avant son élimination. Débrancher pour cela l'appareil de l'alimentation secteur et retirer le câble d'alimentation de l'appareil.



ATTENTION !



Pour l'élimination de l'appareil veuillez respecter les prescriptions en vigueur dans votre pays et votre commune.